

RING 1500/750MM GELOCHT
TYPE: S 15/75 (KLB)
ARTIKELNUMMER: 403020

Maßstab 1:30
Maße in cm

Stand: 01/06

Schnitt

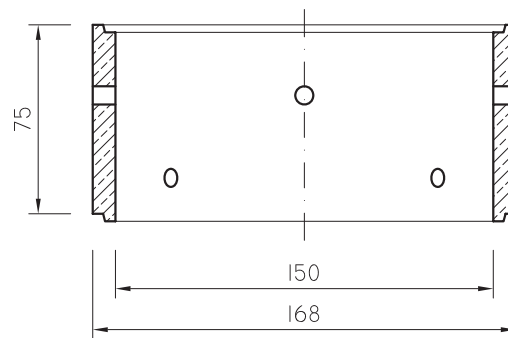

8 Öffnungen mit $d=92\text{mm}$

Grundriss

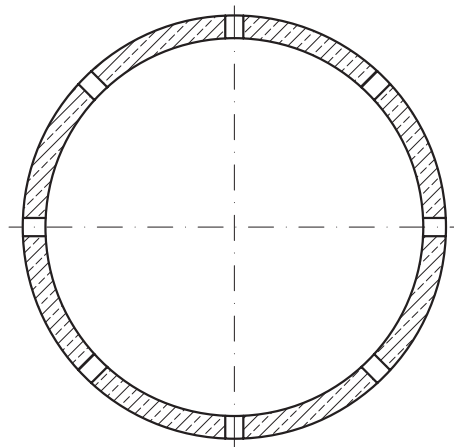

Zu beachten:

Betongüte: C25/30
Stückgewicht: 0,930 to

1. Einbauanleitung

2. Vor Einbau Naturmaße nehmen!

3. Einbaumaße ohne Berücksichtigung
der Mörtelfugen!

Technische Änderungen vorbehalten!